



***TRABALHO E
EDUCAÇÃO SUPERIOR
DESAFIOS NO CAMPO DA
SAÚDE COLETIVA NO BRASIL***

Naomar de Almeida Filho
Instituto de Saúde Coletiva/UFBA

Pauta:

- ✿ Recapitular conceitos
[Campo da Saúde Coletiva]
- ✿ Reconhecer contextos
[político, social, epistemológico]
- ✿ Prever cenários
[profissionais, ocupacionais]
- ✿ Rever modelos
[ensino, educação, formação]
- ✿ Propor mudanças
[realização, sustentação]



 **Recapitular conceitos**
[Campo da Saúde Coletiva]



CIÊNCIAS

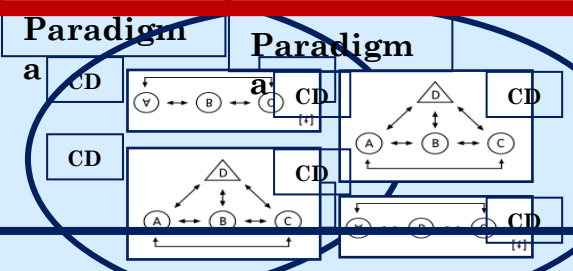

HUMANIDADES

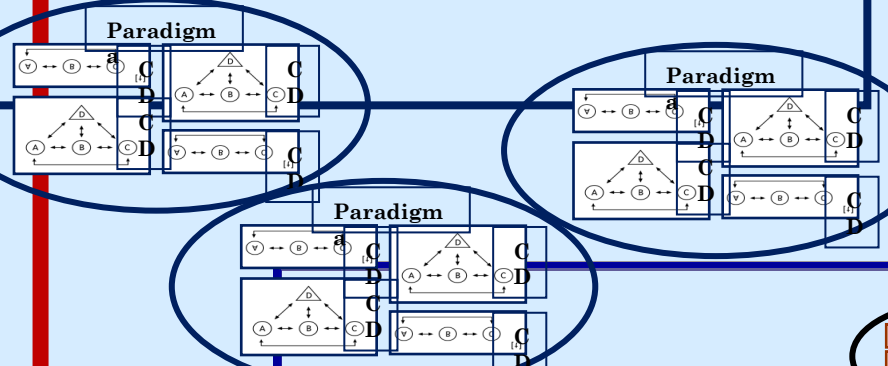

CAMPO DA SAÚDE COLETIVA

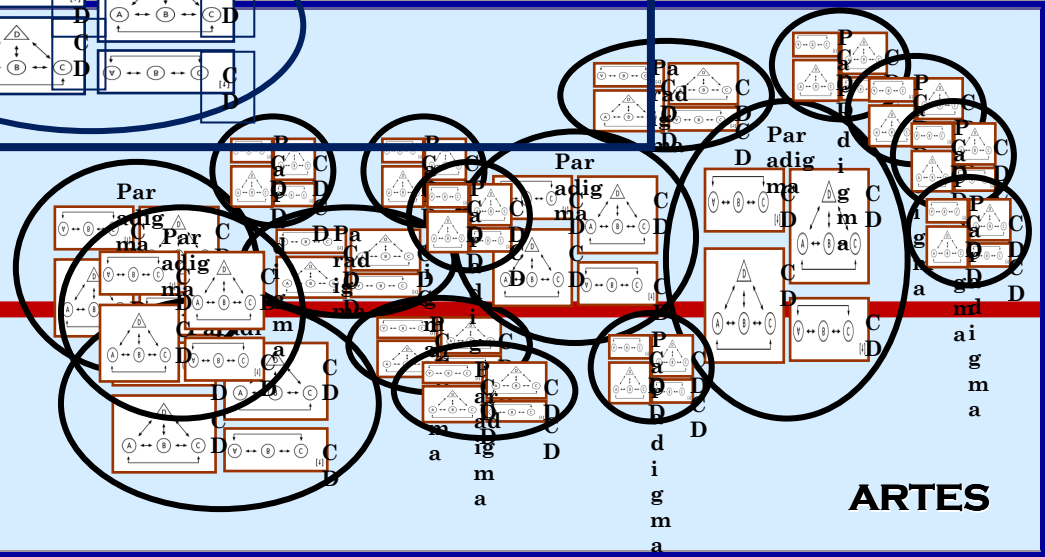

ARTES



A SAÚDE COLETIVA É UM CAMPO DE ARTICULAÇÃO DE CAMPOS DE...

- ✿ ... AÇÃO TECNOLÓGICA (CAT):
PLANEJAMENTO E GESTÃO EM
SAÚDE**
- ✿ ... PRÁTICA SOCIAL (CPS):
PROMOÇÃO DA SAÚDE**
- ✿ ... DISCIPLINAR (CD):
EPIDEMIOLOGIA**



A SAÚDE COLETIVA AGREGA APORTES DE OUTROS CAMPOS DE...

- ✿ ... AÇÃO TECNOLÓGICA:
ATENÇÃO À SAÚDE INDIVIDUAL
SAÚDE AMBIENTAL
- ✿ ... PRÁTICA SOCIAL:
POLÍTICAS PÚBLICAS
EDUCAÇÃO & COMUNICAÇÃO
- ✿ ... DISCIPLINARES:
MATEMÁTICA/ESTATÍSTICA
CIENCIAS HUMANAS E SOCIAIS



O CAMPO DA SAÚDE COLETIVA

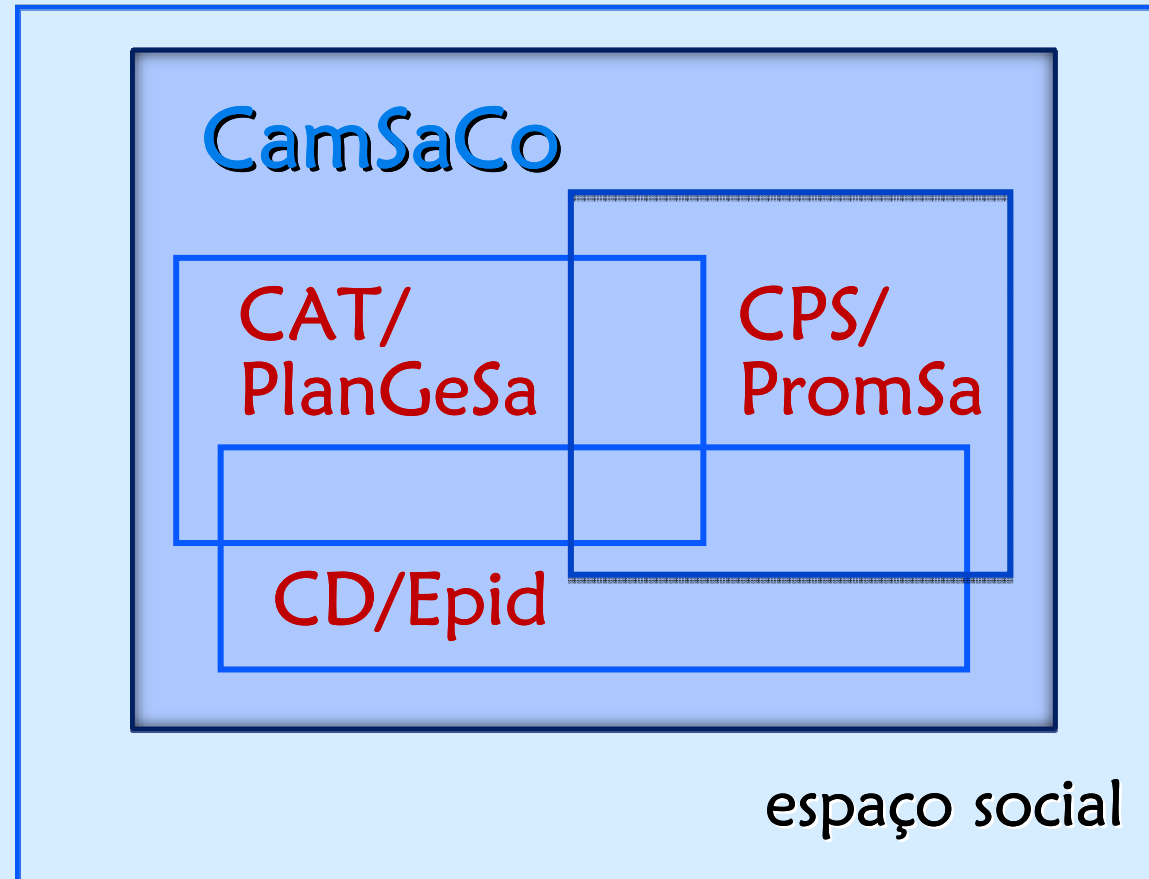

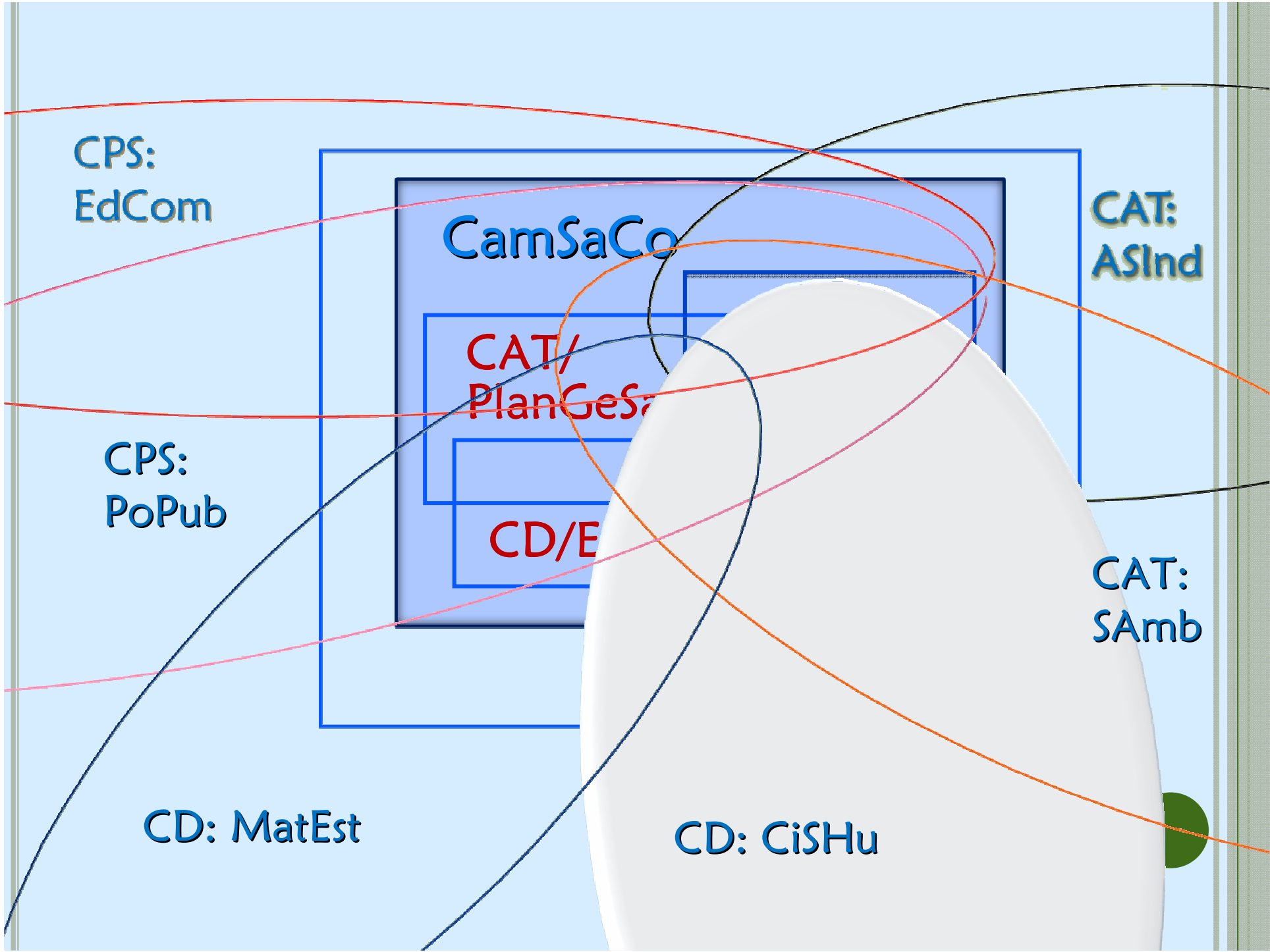

✿ **Reconhecer contextos**
[epistemológico, social,
político]



CONTEXTO EPISTEMOLÓGICO

- **A Ciência (disciplinar)**
- **As duas ciências (W. Dilthey)**
 - *Naturwissenschaften*
 - *Geisteswissenschaften*
- **As duas culturas (C.P. Snow)**
- **A Guerra das Ciências**
- **Hoje: As Três Culturas (F. Buey)**
 - **Ciências**
 - **Humanidades**
 - **Artes**



CONTEXTO SOCIAL

Globalização:

- Integração econômica
- Desenvolvimento subordinado
- Prevalência tecnológica
- Desigualdades sociais
- Desafios ambientais
- Dilemas do mundo do trabalho



CONTEXTO POLÍTICO

Reconstituição do Estado:

- Debate público vs. Privado
- Intersetorialidade retórica
- Expansão tardia de políticas sociais
- Reforma Sanitária comprometida
- Reforma Universitária frustrada
- Retrocesso doutrinário



CONTEXTO DA SAÚDE

Desafios do SUS:

- Gestão
- Qualidade
- Integralidade
- Financiamento
- Valorização Social



CONTEXTO DA EDUCAÇÃO SUPERIOR

Impasses da Universidade no Brasil:

- Viés mono-disciplinar
- Precocidade nas escolhas de carreira
- Seleção para ingresso na graduação
- Perda de autonomia, submissão ao mercado
- Fosso entre graduação e pós-graduação
- Incompatibilidade com outros contextos universitários
- **Incultura: formação tecnológico-profissional culturalmente empobrecida**





**Prever cenários
[profissionais,
ocupacionais]**



CENÁRIO EPISTEMOLÓGICO

- **Pensamento complexo**
- **Lógicas não-formais**
- **Inter-transdisciplinaridade**
- **Articulação de saberes (redes)**
- **Sínteses (modelos sistêmicos)**
- **[Nova Renascença]**



CENÁRIO PRAXIOLÓGICO

- Trans-especialização
- Des-profissionalização
- Hiperconectividade
- Superação da memória
- Paradigmas alternativos de formação (+método; - conteúdo)
- [Neo-Humanismo]



• **Rever modelos**
[ensino, educação,
formação]



Modelos de universidade vigentes no mundo:

- **Modelo Norte-Americano**
(Flexner 1910; Alca-demia 2000)
- **Modelo Europeu Unificado**
(Processo de Bolonha 1999-2010)
- **Modelo Europeu Mediterrâneo**
(residual na Argentina e Uruguai)
- **Modelo Brasileiro atual**
(pós-reforma de 1968)



Modelo norte-americano, baseia-se em dois níveis:

○ *Undergraduate College*

- bacharelados gerais de 4 anos, terminal ou como etapa prévia a...

○ *Graduate School*

- Graduação profissional (tipo MBA, MEd, JD, MD, PharmD)
- Graduação acadêmica (MSc, MA, PhD)

○ Pós-Doutorado não é grau acadêmico!



Modelo norte-americano

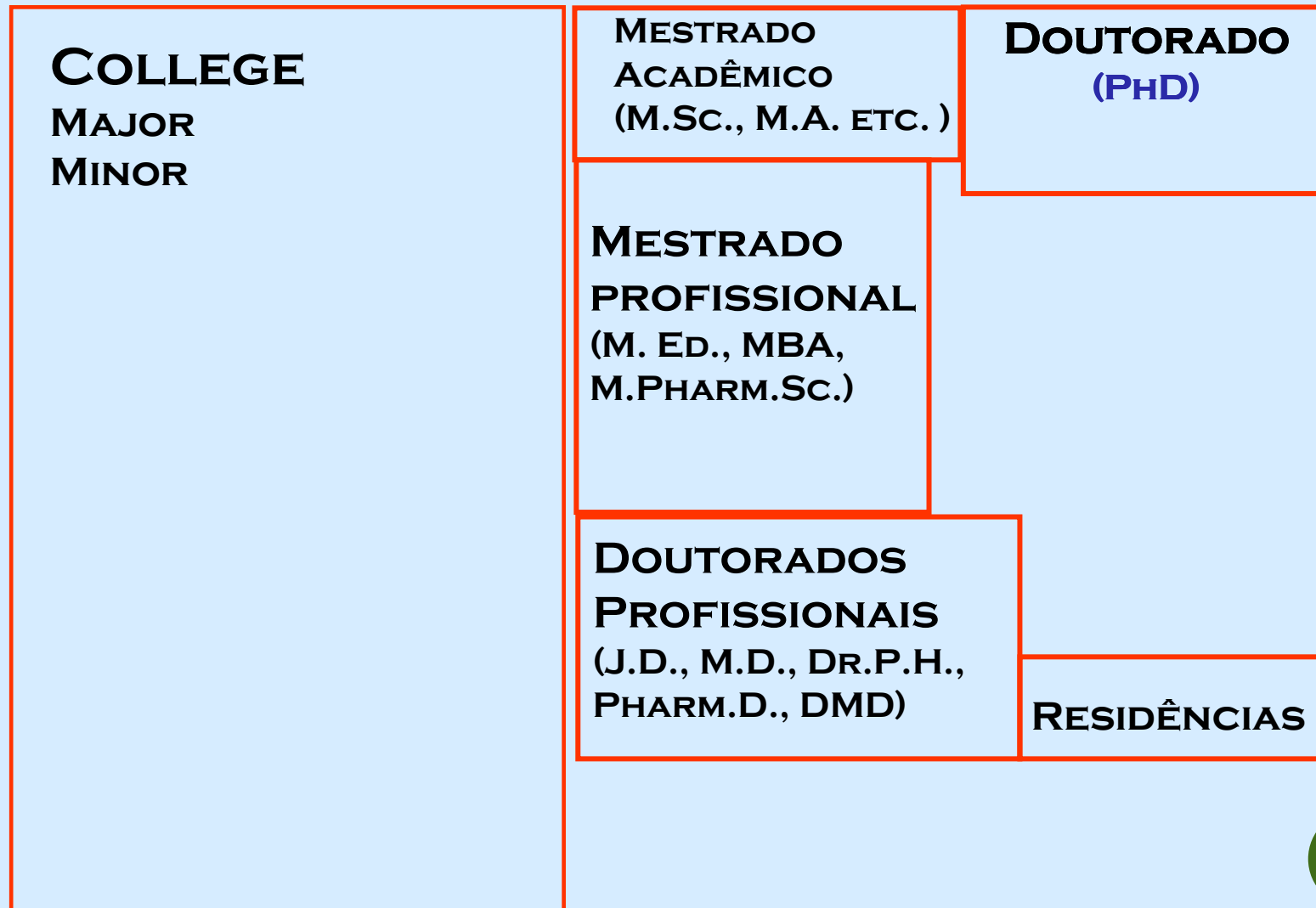

Modelo europeu (Processo de Bolonha), estruturado em três níveis:

○Primeiro Ciclo

- Bacharelados gerais de 3 anos, etapa prévia ao...

○Segundo Ciclo

- Cursos profissionais
- Mestrado profissional
- Mestrado acadêmico, etapa prévia ao...

○Terceiro Ciclo

- Doutorados de pesquisa



Modelo europeu (Processo de Bolonha)

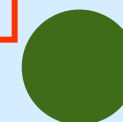
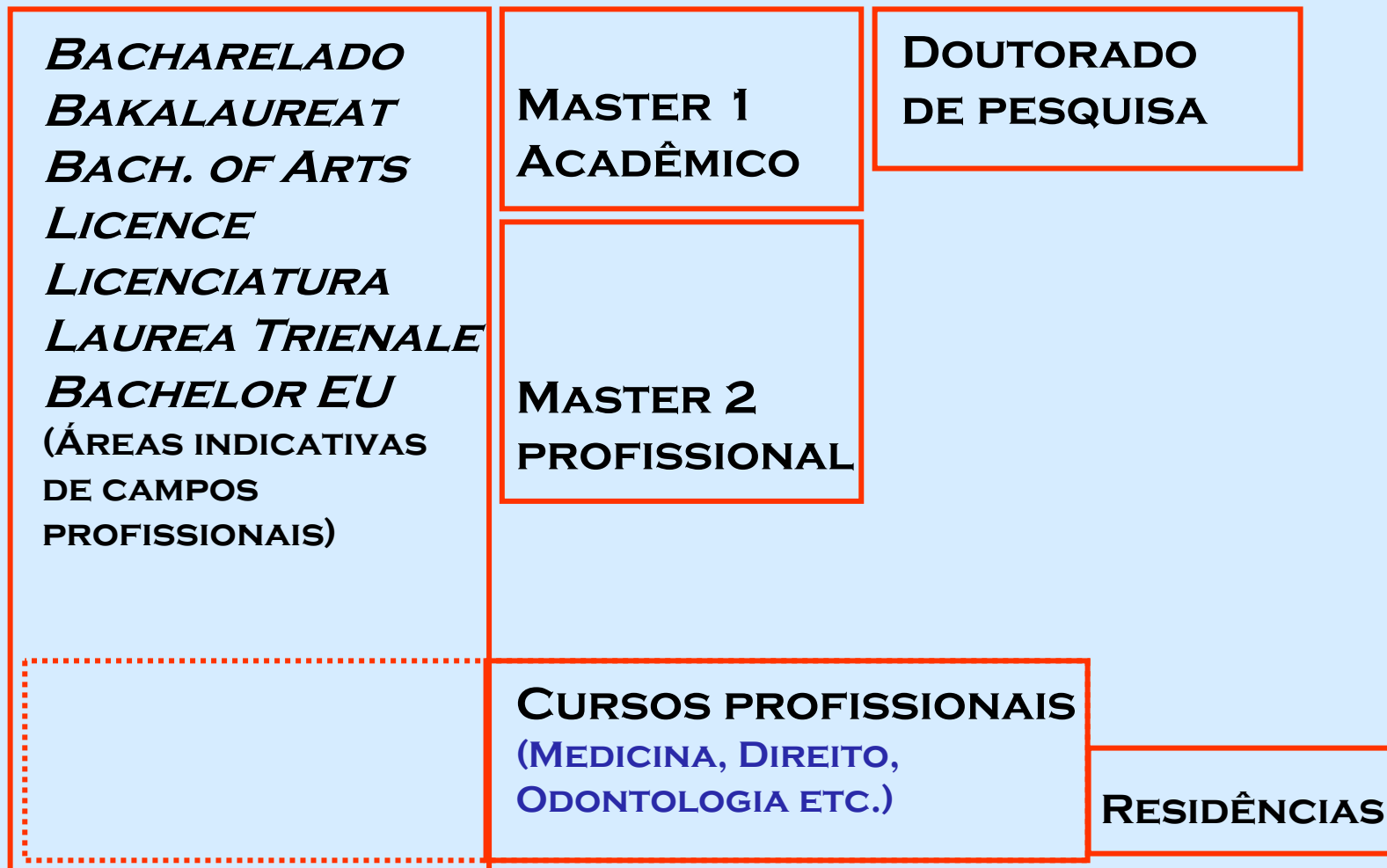

Arquitetura curricular do modelo argentino

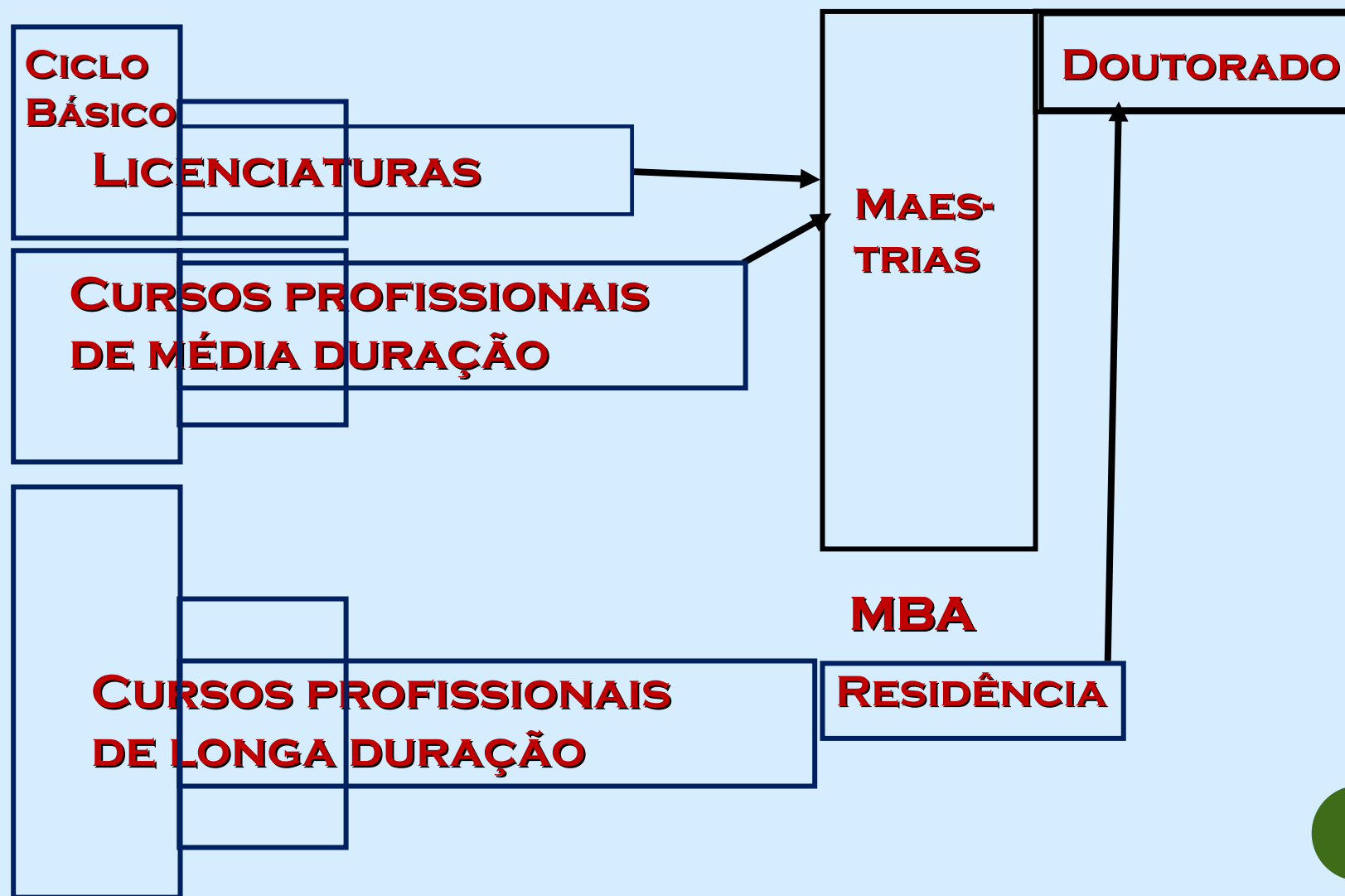

Modelo brasileiro atual

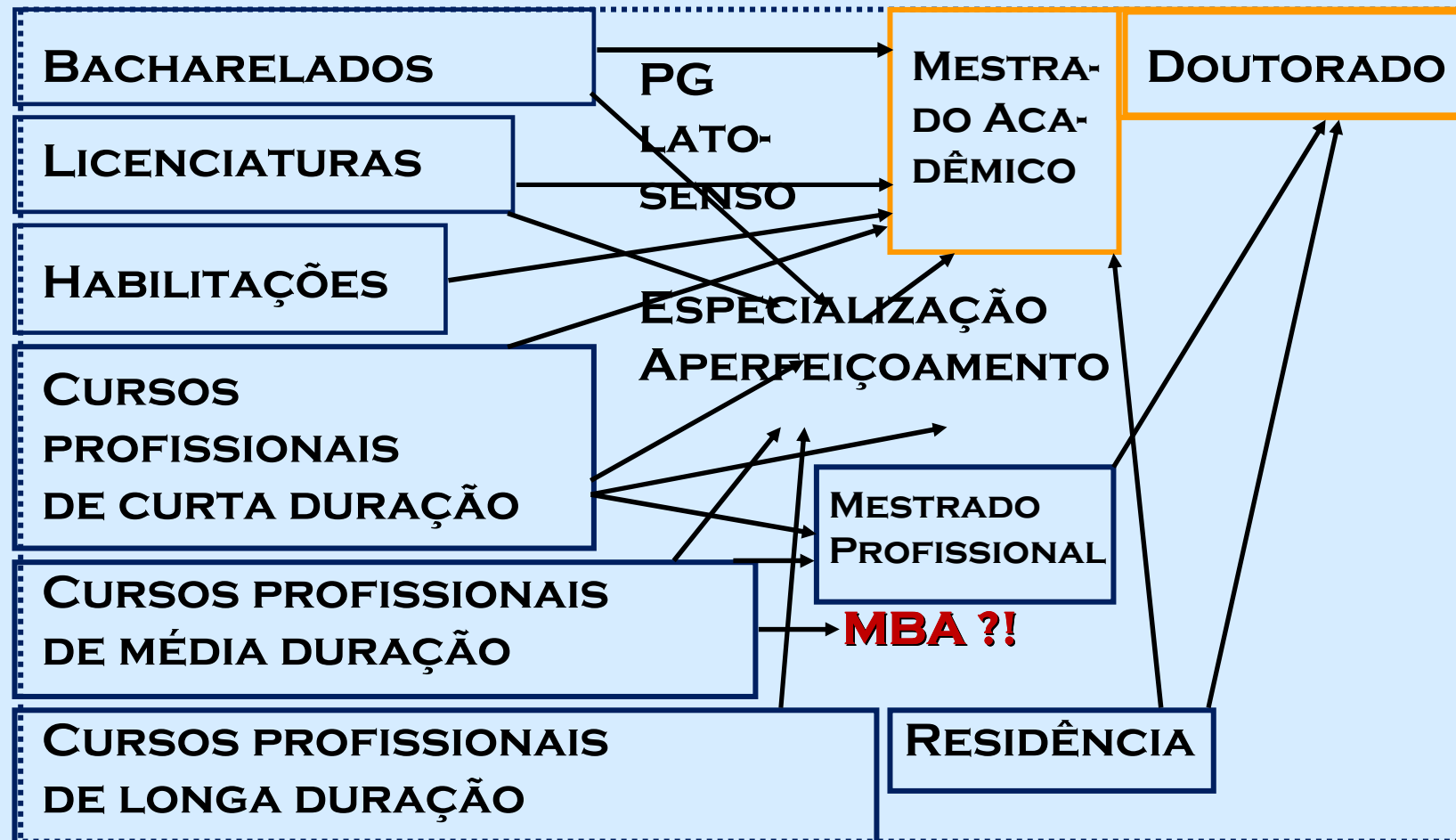

Comparativo entre modelos:

- ▶ **Modelo Norte-Americano:** entrada geral, acesso regulado, estrutura flexível, boa mobilidade, Pós-Graduação integrada na Graduação
 - ▶ **Modelo Europeu Unificado:** entrada geral, acesso direto, estrutura semi-flexível, alta mobilidade, Doutorado = 3º. ciclo
 - ▶ **Modelo Argentino:** filtro interno, entrada nas profissões, acesso livre, estrutura fixa, imobilidade, PG não articulada
 - ▶ **Modelo Brasileiro atual:** filtro externo, entrada nas profissões, acesso restrito, fixa, imobilidade, PG dissociada
- 

• **Propor mudanças**
[realização, sustentação]



PROPOSTA:

- Implantar, na rede de universidades públicas brasileiras, um regime curricular de três ciclos, visando à diversificação e racionalização dos modelos de formação profissional e acadêmica.
- Criar novas modalidades de curso superior, com estrutura curricular capacitada a evitar profissionalização precoce e especializada.
- Ajustar a arquitetura acadêmica da graduação e da pós-graduação, implementando novas modalidades de processo seletivo.



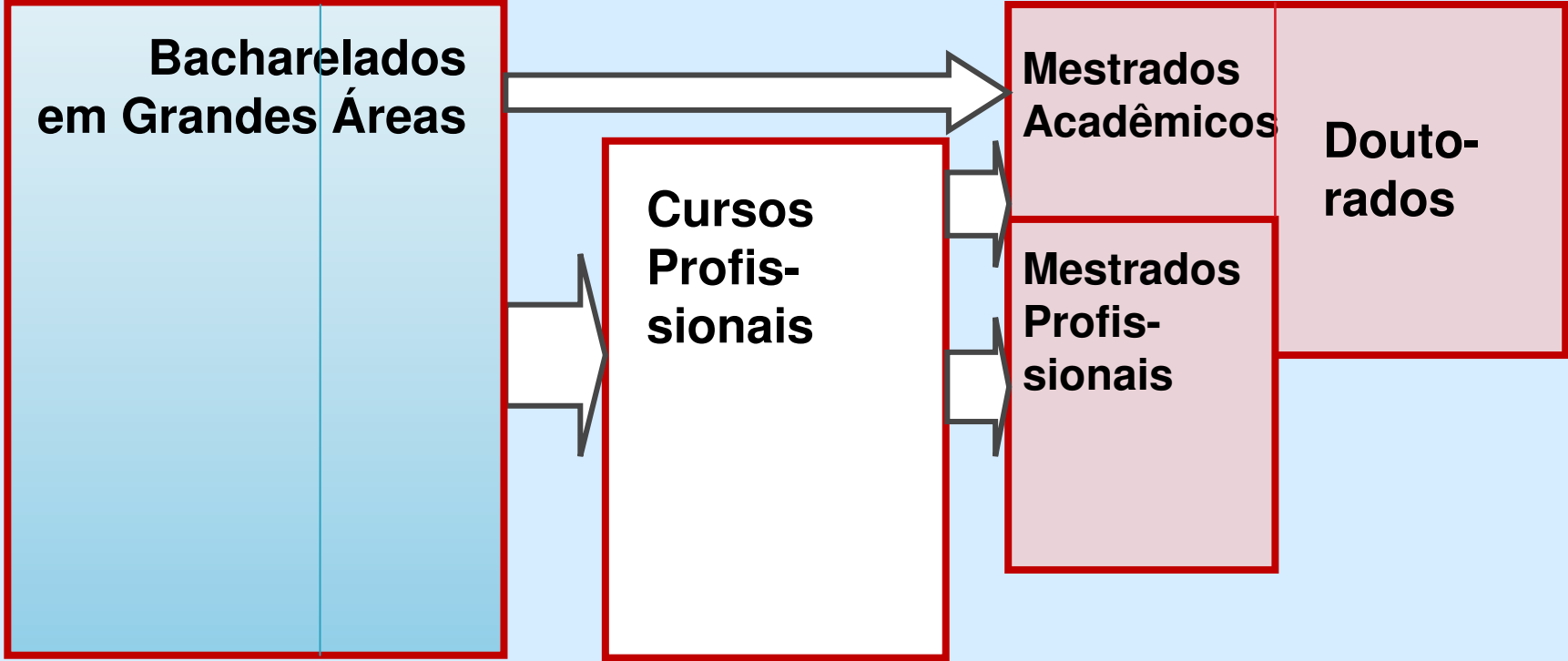

Bacharelado Interdisciplinar (BI)

Curso de formação universitária interdisciplinar,
“**geral e propedêutica**”, duração: 6
semestres

Diploma em grandes áreas:

- **Bacharelado em Artes**
- **Bacharelado em Humanidades**
- **Bacharelado em Ciência e Tecnologia**
- **Bacharelado em Saúde**

Requisito para:

- a) formação profissional de graduação
- b) formação científica ou artística de pós-graduação.



Estrutura Curricular do Bacharelado Interdisciplinar:

I – Formação Geral

(Eixos de formação) – Componentes obrigatórios e optativos

II – Formação Específica

(áreas de concentração) – Componentes optativos e facultativos



Componentes Curriculares do Bacharelado Interdisciplinar:

I – Formação Geral

Eixo Linguagens:

- ▶ Língua Portuguesa
- ▶ Língua Estrangeira Moderna
- ▶ Linguagens Artísticas
- ▶ Linguagens Matemáticas

Eixo Interdisciplinar:

- ▶ Estudos da Contemporaneidade
- ▶ As três culturas: Humanidades, Artes, Ciências (interdisciplinas)

Eixo Integrador:

- ▶ Atividades Complementares (tutoria)

II – Formação Específica



Interdisciplinas de Cultura Humanística:

- Conhecimento & Realidade
- Ética & Cidadania
- Política & Direitos Humanos
- Qualidade de Vida (Esporte, Saúde, Lazer)
- Violência e Sociabilidade
- Sexualidade Humana
- Estudos de Gênero
- Consciência Ecológica
- Subjetividade & Vida Cotidiana
- Formações Econômicas e Sociais
- Matrizes Étnico-Culturais do Brasil
- Informação & Cibercultura
- Educação & Sociedade
- Alternativas para o século XXI
- Mídia & Poder



Interdisciplinas de Cultura Artística:

- Estéticas
- Panorama das Artes Contemporâneas
- Literatura (ler e analisar Poemas, Contos, Romances e Dramas)
- Iniciação Artística (opções: Música, Artes Visuais, Teatro, Dança, Cinema, Multi-Arte)
- O Cinema Novo
- HQ
- Memória & Criação
- Patrimônio Artístico-Cultural
- Imaginários Contemporâneos
- Participação Orientada em Eventos Artísticos e Culturais
- Indústria Cultural



Interdisciplinas de Cultura Científica:

- Participação Orientada em Eventos Científicos
- Energia & Ambiente
- Saúde-Doença-Cuidado
- Origens da Vida
- Aquecimento Global
- As Águas, os Mares, os Rios
- Éticas & Tecnociências
- Epistemologia & Metodologia
- Informação: Ciência & Tecnologias
- História das Ciências e das Técnicas
- Desenvolvimento Científico e Tecnológico



Componentes Curriculares do Bacharelado Interdisciplinar:

I – Formação Geral

II – Formação Específica

Eixo Orientação Vocacional:

- ▶ Oficinas de apresentação de campos e áreas profissionais

Eixo Área de Concentração:

- ▶ Cursos definidores das áreas de concentração
- ▶ Troncos-comuns e cursos básicos de campos profissionais

Eixo Integrador:

- ▶ Atividades Curriculares em Comunidades
- ▶ Atividades Curriculares em Instituições
- ▶ Práticas de carreiras profissionais
 - ▶ Iniciação à Pesquisa
 - ▶ Iniciação à Docência
 - ▶ Iniciação à Prática Profissional



Estrutura Curricular dos Bacharelados Interdisciplinares

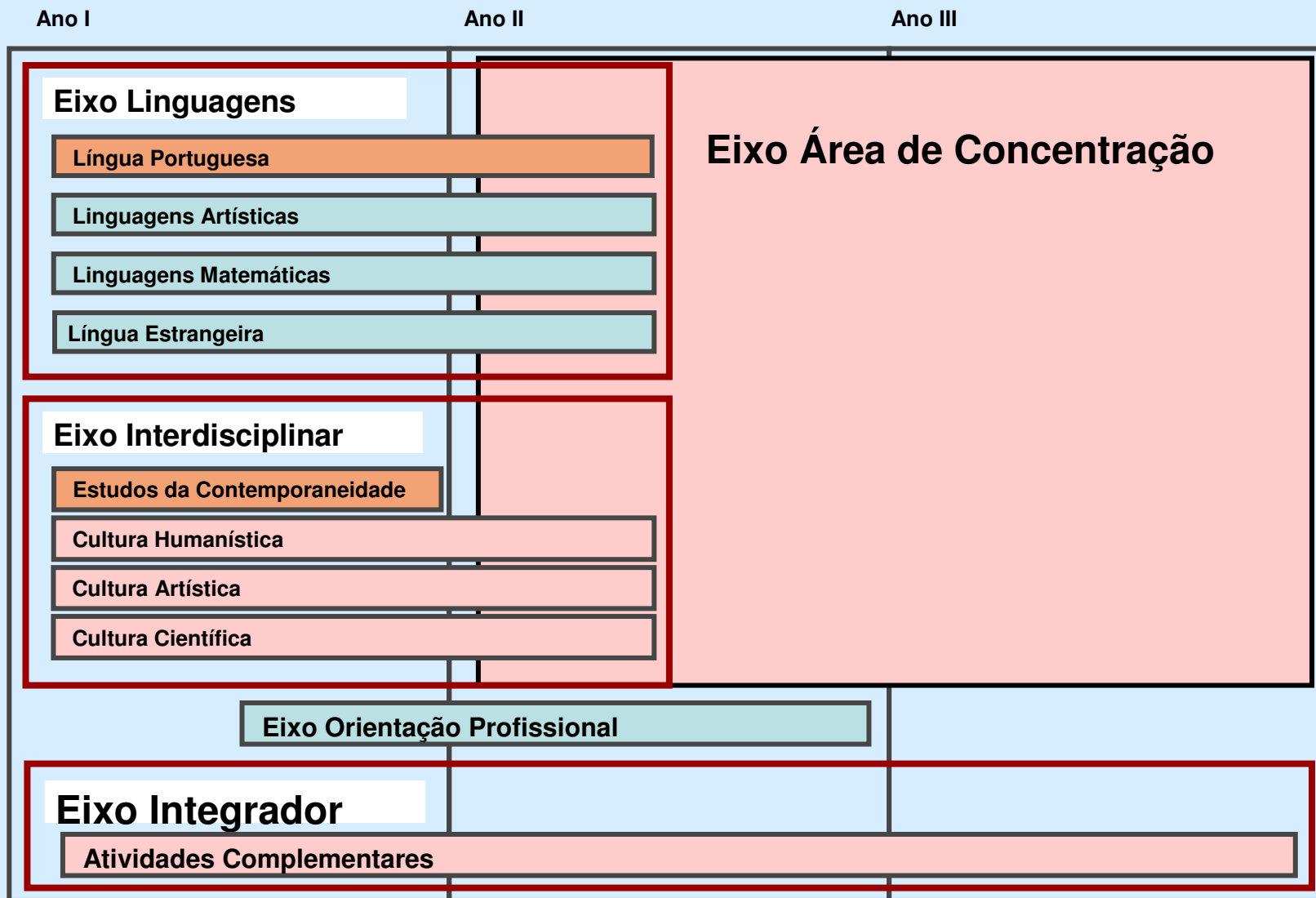

Legendas:

Componente Obrigatório

Componente Optativo

Componente Facultativo

Áreas de Concentração:

BI em Artes :

- Artes Visuais
- Dança
- Teatro
- Música
- Cinema e Vídeo

BI em Humanidades:

- Estudos Jurídicos
 - Estudos Filosóficos
 - Estudos Históricos
 - Estudos de Gênero
 - Estudos Étnicos
 - Estudos Literários
 - Estudos da Sociedade e da Cultura
 - Estudos do Comportamento Humano
 - Estudos Econômicos, Financeiros e de Gestão
- 

Áreas de Concentração:

BI em Ciência e Tecnologia :

- Ciências Exatas
- Ciências da Matéria
- Ciências da Terra e do Mar
- Ciências da Vida
- Informática
- Meio-Ambiente

BI em Saúde:

- Saúde Animal
- Saúde Humana
- Saúde Coletiva ?



Processos Seletivos: do BI a Cursos Profissionais

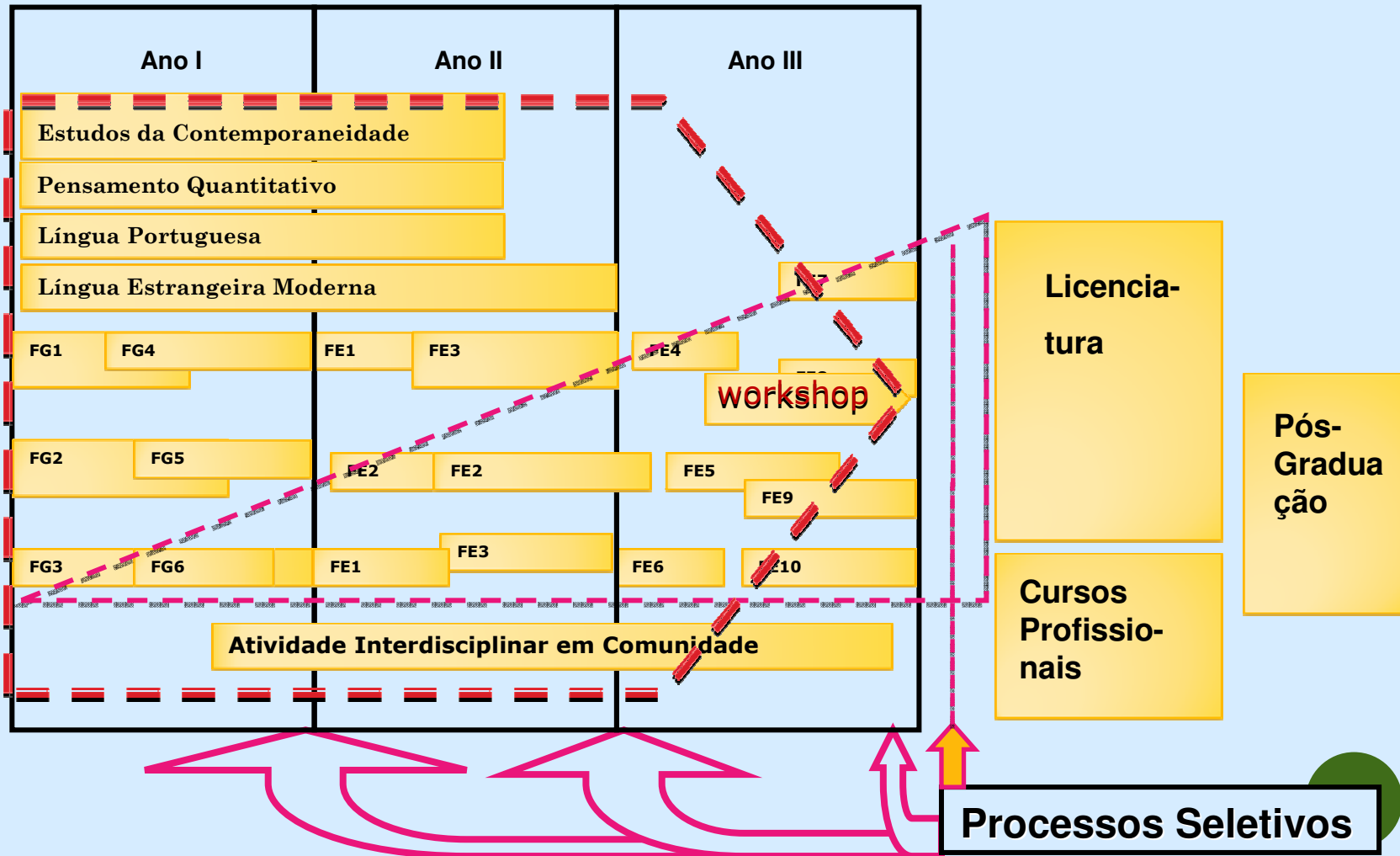

Prosseguimento da formação profissional:

○ Licenciaturas

mais 1 a 2 anos de formação específica, incorporando créditos dos módulos FG e FE, habilita egresso a lecionar no ensino básico

○ Carreiras profissionais de média duração (ex. Arquitetura, Administração, Geologia)

mais 2 a 3 anos de formação específica, incorporando créditos dos módulos FG e FE

○ Carreiras profissionais de longa duração (ex. Direito, Odontologia, Medicina)

mais 3 a 4 anos de formação específica, incorporando créditos dos módulos FG e FE



EIXOS DE FORMAÇÃO (PROSAÚDE/MS):

1. **Eixo Ético-humanístico:** conteúdos humanísticos relacionados ao desenvolvimento pessoal, profissional e social do futuro médico.
2. **Eixo Formação científica:** aprendizado de pesquisa bibliográfica, metodologia científica, interpretação de trabalhos científicos etc.
3. **Eixo Prático-cognitivo:** desenvolvimento de conhecimentos e habilidades; conteúdos teóricos a partir de demandas das vivências práticas.
4. **Módulos:** unidades curriculares que articulam os componentes dos eixos e possibilitam a integração dos conteúdos e práticas das atuais disciplinas.



Bacharelado Interdisciplinar em Saúde (Área de Concentração: Saúde Humana)

Ano I

Língua Portuguesa I: (Fundamentos, Latim-Grego, clássicos)

Língua Portuguesa II:
(Leitura e produção de textos)

Língua Estrangeira Moderna I

Língua Estrangeira Moderna II

Linguagens Matemáticas I: Lógica e simbologia

Linguagens Matemáticas II: Computação e modelagem

Contemporaneidade I: Culturas e Sociedades

Contemporaneidade II: Instituições e Organizações

Cultura Humanística (mínimo 2 interdisciplinas; sugestões: Ética & Cidadania; Consciência Ecológica; Qualidade de Vida; Educação & Sociedade)

Cultura Artística (mínimo 2 interdisciplinas, a escolher)

Introdução à Saúde Coletiva (História do campo, métodos e práticas, formação do sanitarista. Visão panorâmica da área. Regulação das práticas profissionais)

* Componente curricular de orientação profissional

Bacharelado Interdisciplinar em Saúde (Área de Concentração: Saúde Humana)

Ano II

Língua Estrangeira Moderna III

Linguagens Matemáticas III: Matemática aplicada à Saúde

Língua Portuguesa III: (Comunicação científica: retórica e argumentação, produção de projetos, artigos, relatórios, apresentações orais etc.)

Contemporaneidade III: Indivíduo e Subjetividade

Módulo de Formação Específica
(cursos optativos em qualquer campo das Ciências ou das Humanidades)

Módulo de Formação Específica

Cultura, Sociedade e Saúde

Modelos de Saúde-Doença

Biologia Molecular e Celular

Bases Metabólicas da Saúde Humana

Iniciação à Pesquisa em Saúde I

Iniciação à Pesquisa em Saúde II

Bacharelado Interdisciplinar em Saúde (Área de Concentração: Saúde Humana)

Ano III

Atividade Curricular em Comunidade	
Seminários Interdisciplinares	
Módulo de Formação Específica	Módulo de Formação Específica
Epidemiologia: Fundamentos e Aplicações	Relação Paciente-Profissional de Saúde
Princípios de Patologia Humana	Vulnerabilidade e Imunologia
Bases Morfo-funcionais da Saúde Humana	Bases Psicossociais da Saúde Humana
Atenção Básica em Saúde I	Atenção Básica em Saúde II

Os alunos que concluírem com sucesso uma proporção (a ser definida) de componentes curriculares, fazem jus ao diploma de BACHAREL EM SAÚDE (área de concentração: Saúde Coletiva). Esse título será requisito para prestar seleção ao prosseguimento da formação, visando aos cursos de Formação em Saúde Coletiva.

Formação do Sanitarista

(BI + 3 semestres)

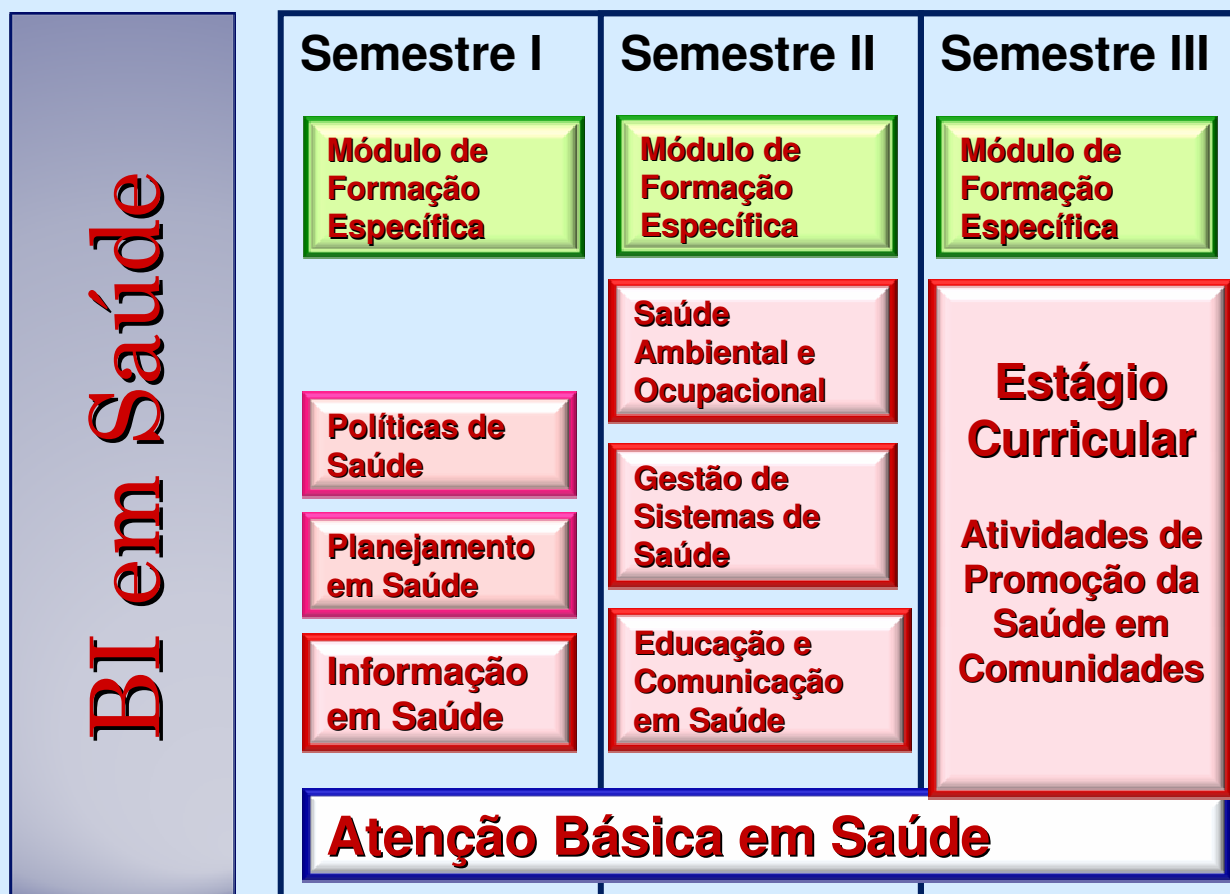

Perspectivas da Formação em Medicina no Brasil: Modelo I

- Pré-graduação:
 - *Bacharelado em Saúde, 3 anos*
- Graduação profissional:
 - *Formação em Medicina, 3-4 anos*
- Pós-graduação profissional:
 - *Mestrado Profissional em Medicina (Residência Médica), 2-4 anos*
- Pós-graduação acadêmica:
 - *Doutorado em Ciências Médicas, 2-4 anos*



Perspectivas da Formação em Medicina no Brasil: Modelo II

- Graduação profissional:
 - Formação em Medicina, 6 anos
- Pós-graduação profissional:
 - *Mestrado em Medicina (Residência Médica)*, 2-4 anos
- Pós-graduação acadêmica:
 - *Doutorado em Ciências Médicas*, 2-4 anos



Bacharelado Interdisciplinar em Artes (área de concentração: Música)

Ano I

Língua Portuguesa I: (Fundamentos, Latim-Grego, clássicos)

Língua Portuguesa II: (Leitura e produção de textos)

Língua Estrangeira Moderna I

Língua Estrangeira Moderna II

Oficina de Aptidão Musical

Linguagens Artísticas I: Música (Instrumento, Canto, Regência, Composição)

Contemporaneidade I: Culturas e Sociedades

Contemporaneidade II: Instituições e Organizações

Cultura Científica (mínimo 2 interdisciplinas; Neurocognição; Metodologia da Pesquisa em Artes, a escolher)

Cultura Humanística (mínimo 2 interdisciplinas , a escolher)

Cultura Artística (mínimo 2 interdisciplinas; História da Cultura, Patrimônio Artístico e Cultural; Coral Universitário; a ampliar)

Introdução à Música (História do campo, métodos e práticas, formação do músico. Visão panorâmica da área. Mercado de trabalho. Propriedade intelectual. Regulação das práticas profissionais) *

* Componente curricular de orientação profissional

Bacharelado Interdisciplinar em Artes (área de concentração: Música)

Ano II

Língua Estrangeira Moderna III

Linguagens Artísticas II: Disciplina Principal (Instrumento, Canto)

Língua Portuguesa III: (retórica e argumentação, produção de projetos, artigos, relatórios, apresentações orais etc.)

Módulo de Formação Específica
(cursos optativos em qualquer campo das Ciências ou das Humanidades)

Contemporaneidade III: Indivíduo e Subjetividade

Módulo de Formação Específica

Teoria Musical

História das Artes

Percepção Musical

Estudos Pedagógicos I

Estudos Pedagógicos II

Bacharelado Interdisciplinar em Artes (área de concentração: Música)

Ano III



Os alunos que concluírem com sucesso uma proporção (a ser definida) de componentes curriculares, fazem jus ao diploma de BACHAREL EM ARTES (área de concentração: Música). Esse título será requisito para prestar seleção ao prosseguimento da formação, visando aos Cursos de Performance em Música.

Formação do Licenciado em Música

(BI + 2 semestres)

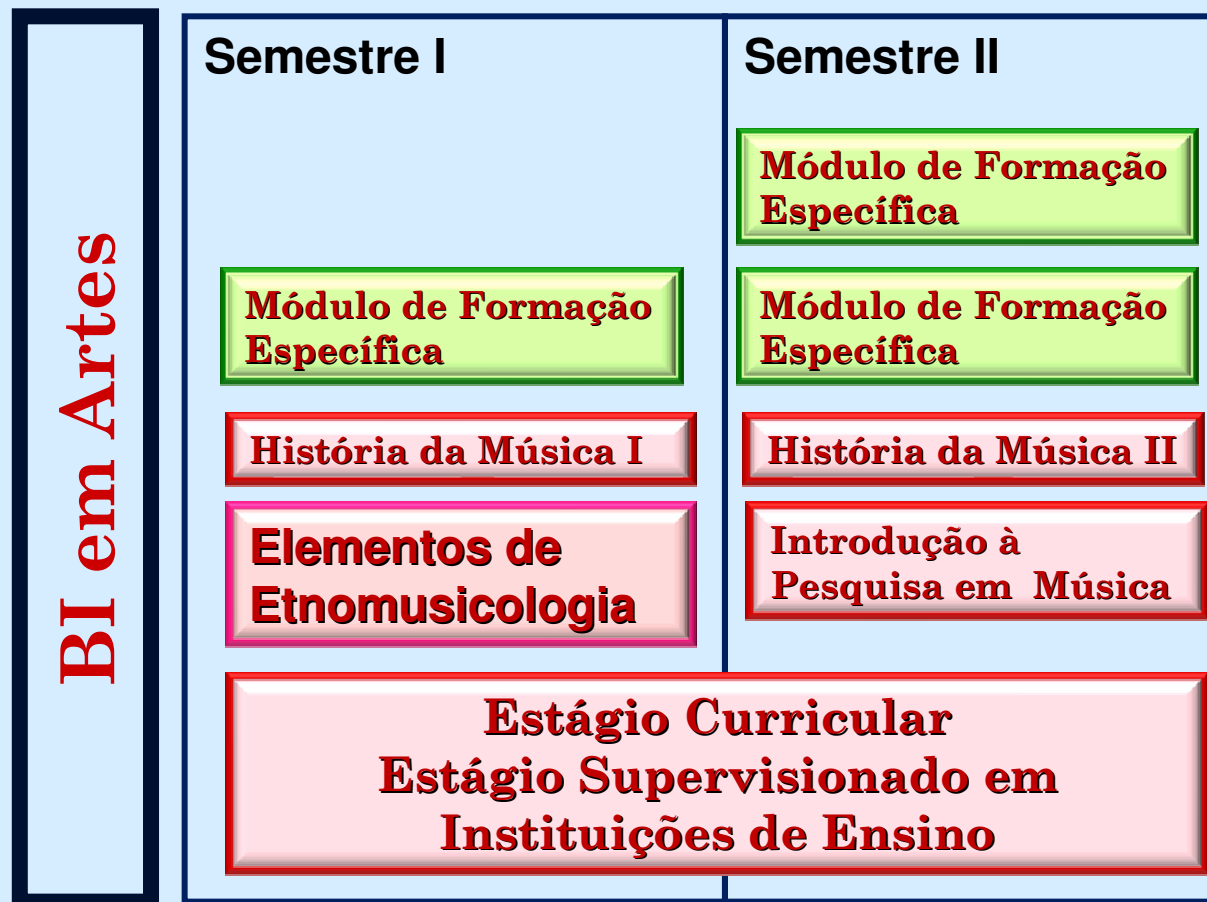

Formação em Performance Musical

(BI + 2 semestres)

BI em Artes

Linguagens Artísticas IV: Disciplina Principal (Composição e Regência)

Módulo de Formação Específica

Módulo de Formação Específica

Módulo de Formação Específica

Módulo de Formação Específica

História da Música I

História da Música II

Prática de Orquestra

Prática Específica (Banda Sinfônica, Música Popular, etc.)

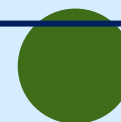

Formação em Composição e Regência

(BI + 4 semestres)

BI em Artes

Semestre I	Semestre II	Semestre III	Semestre IV
Linguagens Artísticas IV: Disciplina Principal (Composição e Regência)			
Módulo de Formação Específica	Módulo de Formação Específica		
Módulo de Formação Específica	Módulo de Formação Específica	Módulo de Formação Específica	Módulo de Formação Específica
Módulo de Formação Específica	Módulo de Formação Específica	Módulo de Formação Específica	Módulo de Formação Específica
História da Música I	História da Música II	História da Música III	História da Música IV
Performance Suplementar		Trabalho de Conclusão	

